

Информационен лист | Номер на артикул: 2001-1321/1000-413
Компонентна клема; 3-проводн.; LED (червен); 24 VDC; за DIN шина 35 x
15 и 35 x 7.5; 1,5 mm²; Push-in CAGE CLAMP®; 1,50 mm²; сив

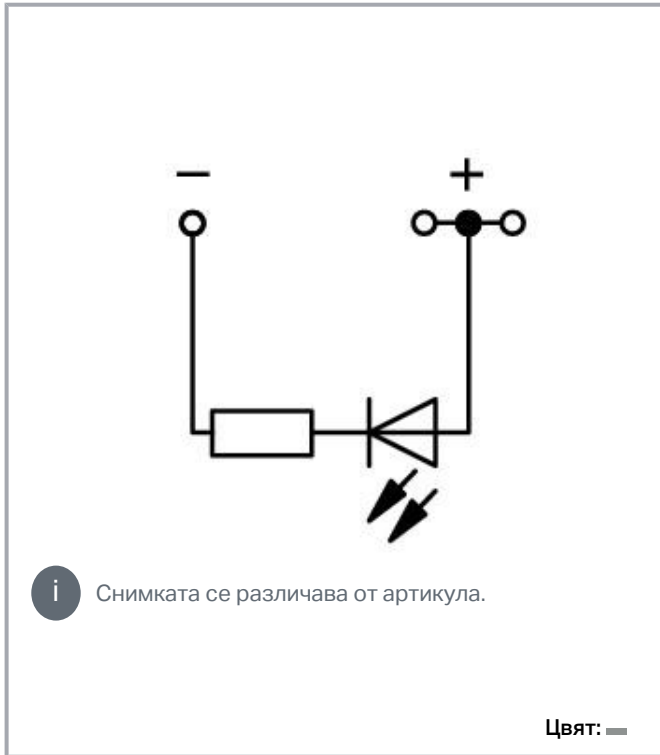

www.wago.com/2001-1321/1000-413



Данни

Notes

Safety information 1

Notice: This LED terminal block cannot be commoned with push-in type jumper bars.

Electrical data

Voltage type 1	DC
Nominal voltage	24 V

Ratings per IEC/EN

Ratings per	IEC/EN 60947-7-1
Rated current	0,025 A

Подлежи на промяна. Моля, обърнете внимание и на допълнителната документация на продукта!

ВАГО България ООД
Бизнес център Сердика
Бул."Акад. Иван Гешов" 2Е | Сграда 1, ет. 4, офис 417 | 1330 София
Тел.: +359 2 489 46 09 | Тел.: +359 2 489 46 10
Имейл: sales.bg@wago.com

Имате ли въпроси относно нашите продукти?
Винаги ще се радваме да получим вашето обаждане на +359 2 489 46 09.



Ratings per UL

Approvals per	UL 1059
Rated voltage UL (Use Group B)	600 V
Rated current UL (Use Group B)	15 A
Rated voltage UL (Use Group C)	600 V
Rated current UL (Use Group C)	15 A

Connection data

Total number of connection points	3
Total number of potentials	1
Number of levels	1

Connection 1

Connection technology	Push-in CAGE CLAMP®
Actuation type	Push-in Operating tool
Connectable conductor materials	Copper
Nominal cross-section	1,5 mm ²
Solid conductor	0,25 ... 2,5 mm ² / 22 ... 14 AWG
Solid conductor; push-in termination	0,75 ... 2,5 mm ² / 18 ... 14 AWG
Fine-stranded conductor	0,25 ... 2,5 mm ² / 22 ... 14 AWG
Fine-stranded conductor; with insulated ferrule	0,25 ... 1,5 mm ² / 22 ... 16 AWG
Fine-stranded conductor; with ferrule; push-in termination	0,75 ... 1,5 mm ² / 18 ... 16 AWG
Note (conductor cross-section)	Depending on the conductor characteristic, a conductor with a smaller cross-section can also be inserted via push-in termination.
Strip length	9 ... 11 mm / 0.35 ... 0.43 inch
Wiring direction	Front-entry wiring

Physical data

Width	4,2 mm / 0.165 inch
Height	59,2 mm / 2.33 inch
Depth from upper edge of DIN-rail	32,9 mm / 1.295 inch

Mechanical data

Mounting type	DIN-35 rail
Marking level	Center/side marking

Подлежи на промяна. Моля, обърнете внимание и на допълнителната документация на продукта!

ВАГО България ООД
 Бизнес център Сердика
 Бул."Акад. Иван Гешов" 2Е | Сграда 1, ет. 4, офис 417 | 1330 София
 Тел.: +359 2 489 46 09 | Тел.: +359 2 489 46 10
 Имейл: sales.bg@wago.com

Имате ли въпроси относно нашите продукти?
 Винаги ще се радваме да получим вашето обаждане на +359 2 489 46 09.

Material data



Note on material data	Information on material data can be found here
Color	сив
Insulation material	Polyamide (PA66)
Flammability class per UL94	V0
Fire load	0,115 MJ
Weight	5,2 g

Commercial data

Product Group	22 (TOPJOB S)
PU (SPU)	100 Stück
Packaging type	box
Country of origin	DE
GTIN	4045454537593
Customs tariff number	85369010000

Изискват се аксесоари

Крайна капачка

End plate		
	Артикул №: 2002-1391 Крайна и междинна пластина; 0,8 mm дебелина; сив	www.wago.com/2002-1391
	Артикул №: 2002-1392 Крайна и междинна пластина; 0,8 mm дебелина; оранжев	www.wago.com/2002-1392

Допълнителни аксесоари

Крайна капачка

End plate		
	Артикул №: 2002-1393 Разделителна пластина; 2 mm дебелина; уголемен; сив	www.wago.com/2002-1393
	Артикул №: 2002-1394 Разделителна пластина; 2 mm дебелина; уголемен; оранжев	www.wago.com/2002-1394

Защитно-предупредителен маркер

Cover		
	Артикул №: 2001-115 Защитно-предупредителен маркер; със символ на високо напрежение, черно; за 5 клеми; жълт	www.wago.com/2001-115

Изолационен стопер

Подлежи на промяна. Моля, обърнете внимание и на допълнителната документация на продукта!

ВАГО България ООД
 Бизнес център Сердика
 Бул."Акад. Иван Гешов" 2Е | Сграда 1, ет. 4, офис 417 | 1330 София
 Тел.: +359 2 489 46 09 | Тел.: +359 2 489 46 10
 Имейл: sales.bg@wago.com

Имате ли въпроси относно нашите продукти?
 Винаги ще се радваме да получим вашето обаждане на +359 2 489 46 09.

Insulation stop



Артикул №: 2001-171

Изолационен стопер; 0.25 - 0.5 mm²; 5 броя/лента; светло сивwww.wago.com/2001-171

Монтаж

Mounting accessories



Артикул №: 709-156

Капак; Тип 3; подходящ за носещо покритие, тип 3; дължина 1 m; прозрачен

www.wago.com/709-156

Артикул №: 709-169

Държач на капак; Тип 3; сив

www.wago.com/709-169

Инструмент

Operating tool

Артикул №: 210-648

Работен инструмент; Нож: 2.5 x 0.4 mm; с частично изолирана дръжка; ъглов; къс

www.wago.com/210-648

Артикул №: 210-647

Работен инструмент; Нож: 2.5 x 0.4 mm; с частично изолирана дръжка; многоцветен

www.wago.com/210-647

Артикул №: 210-719

Работен инструмент; Нож: 2.5 x 0.4 mm; с частично изолирана дръжка

www.wago.com/210-719

Ferrule

Ferrule



Артикул №: 216-241

Накрайник; Втулка за 0.5 mm² / 20 AWG; изолиран; електр. калаено покритие; електролитна мед; газонепроницаем; съгл. DIN 46228, Част 4/09.90; бялwww.wago.com/216-241

Артикул №: 216-242

Накрайник; Втулка за 0.75 mm² / 18 AWG; изолиран; електр. калаено покритие; електролитна мед; газонепроницаем; съгл. DIN 46228, Част 4/09.90; сивwww.wago.com/216-242

Артикул №: 216-243

Накрайник; Втулка за 1 mm² / AWG 18; изолиран; електр. калаено покритие; електролитна мед; газонепроницаем; съгл. DIN 46228, Част 4/09.90; червенwww.wago.com/216-243

Артикул №: 216-244

Накрайник; Втулка за 1.5 mm² / AWG 16; изолиран; електр. калаено покритие; електролитна мед; газонепроницаем; съгл. DIN 46228, Част 4/09.90; черенwww.wago.com/216-244

Маркиращи аксесоари

Marking strip



Артикул №: 2009-110

Маркиращи ленти; за Smart Printer; на ролка; неразтегателни; без печат; тип закрепване чрез закопчаване; бял

www.wago.com/2009-110

Marker



Артикул №: 2009-114/000-002

WMB-Inline; за Smart Printer; 2000 броя на ролка; разтегателни от 4 - 4.2 mm; без печат; тип закрепване чрез закопчаване; жълт

www.wago.com/2009-114/000-002

Подлежи на промяна. Моля, обърнете внимание и на допълнителната документация на продукта!

ВАГО България ООД

Бизнес център Сердика











Бул."Акад. Иван Гешов" 2Е | Сграда 1, ет. 4, офис 417 | 1330 София

Тел.: +359 2 489 46 09 | Тел.: +359 2 489 46 10

Имейл: sales.bg@wago.com

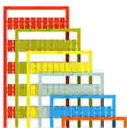
Имате ли въпроси относно нашите продукти?

Винаги ще се радваме да получим вашето обаждане на +359 2 489 46 09.

	Артикул №: 2009-114/000-005 WMB-Inline; за Smart Printer; 2000 броя на ролка; разтегателни от 4 - 4.2 mm; без печат; тип закрепване чрез закопчаване; червен	www.wago.com/2009-114/000-005
	Артикул №: 2009-114/000-007 WMB-Inline; за Smart Printer; 2000 броя на ролка; разтегателни от 4 - 4.2 mm; без печат; тип закрепване чрез закопчаване; сив	www.wago.com/2009-114/000-007
	Артикул №: 2009-114/000-023 WMB-Inline; за Smart Printer; 2000 броя на ролка; разтегателни от 4 - 4.2 mm; без печат; тип закрепване чрез закопчаване; зелен	www.wago.com/2009-114/000-023
	Артикул №: 2009-114/000-006 WMB-Inline; за Smart Printer; 2000 броя на ролка; разтегателни от 4 - 4.2 mm; без печат; тип закрепване чрез закопчаване; син	www.wago.com/2009-114/000-006
	Артикул №: 2009-114/000-024 WMB-Inline; за Smart Printer; 2000 броя на ролка; разтегателни от 4 - 4.2 mm; без печат; тип закрепване чрез закопчаване; виолетов	www.wago.com/2009-114/000-024
	Артикул №: 2009-114/000-012 WMB-Inline; за Smart Printer; 2000 броя на ролка; разтегателни от 4 - 4.2 mm; без печат; тип закрепване чрез закопчаване; оранжев	www.wago.com/2009-114/000-012
	Артикул №: 2009-114 WMB-Inline; за Smart Printer; 2000 броя на ролка; разтегателни от 4 - 4.2 mm; без печат; тип закрепване чрез закопчаване; бял	www.wago.com/2009-114
	Артикул №: 793-4501/000-002 Маркировъчна карта WMB; като карта; разтегателни от 4 - 4.2 mm; без печат; тип закрепване чрез закопчаване; жълт	www.wago.com/793-4501/000-002
	Артикул №: 793-4501/000-006 Маркировъчна карта WMB; като карта; разтегателни от 4 - 4.2 mm; без печат; тип закрепване чрез закопчаване; син	www.wago.com/793-4501/000-006
	Артикул №: 793-4501 Маркировъчна карта WMB; като карта; разтегателни от 4 - 4.2 mm; без печат; тип закрепване чрез закопчаване; бял	www.wago.com/793-4501
	Артикул №: 793-4501/000-023 Маркировъчна карта WMB; като карта; разтегателни от 4 - 4.2 mm; без печат; тип закрепване чрез закопчаване; светло зелен	www.wago.com/793-4501/000-023
	Артикул №: 793-4501/000-024 Маркировъчна карта WMB; като карта; разтегателни от 4 - 4.2 mm; без печат; тип закрепване чрез закопчаване; виолетов	www.wago.com/793-4501/000-024

Подлежи на промяна. Моля, обърнете внимание и на допълнителната документация на продукта!

ВАГО България ООД
Бизнес център Сердика
Бул."Акад. Иван Гешов" 2Е | Сграда 1, ет. 4, офис 417 | 1330 София
Тел.: +359 2 489 46 09 | Тел.: +359 2 489 46 10
Имейл: sales.bg@wago.com

Имате ли въпроси относно нашите продукти?
Винаги ще се радваме да получим вашето обаждане на +359 2 489 46 09.

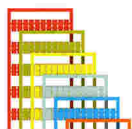

Артикул №: 793-4501/000-005

Маркировъчна карта WMB; като карта; разтегателни от 4 - 4.2 mm; без печат; тип закрепване чрез закопчаване; червен www.wago.com/793-4501/000-005

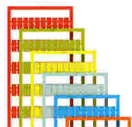

Артикул №: 793-4501/000-007

Маркировъчна карта WMB; като карта; разтегателни от 4 - 4.2 mm; без печат; тип закрепване чрез закопчаване; сив www.wago.com/793-4501/000-007

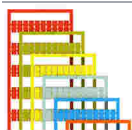

Артикул №: 793-4501/000-012

Маркировъчна карта WMB; като карта; разтегателни от 4 - 4.2 mm; без печат; тип закрепване чрез закопчаване; оранжев www.wago.com/793-4501/000-012



Артикул №: 793-4501/000-017

Маркировъчна карта WMB; като карта; разтегателни от 4 - 4.2 mm; без печат; тип закрепване чрез закопчаване; зелен www.wago.com/793-4501/000-017



Артикул №: 793-501/000-002

Маркировъчна карта WMB; като карта; неразтегателни; без печат; тип закрепване чрез закопчаване; жълт www.wago.com/793-501/000-002



Артикул №: 793-501/000-007

Маркировъчна карта WMB; като карта; неразтегателни; без печат; тип закрепване чрез закопчаване; сив www.wago.com/793-501/000-007



Артикул №: 793-501/000-017

Маркировъчна карта WMB; като карта; неразтегателни; без печат; тип закрепване чрез закопчаване; светло зелен www.wago.com/793-501/000-017

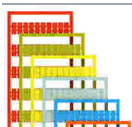

Артикул №: 793-501/000-012

Маркировъчна карта WMB; като карта; неразтегателни; без печат; тип закрепване чрез закопчаване; оранжев www.wago.com/793-501/000-012



Артикул №: 793-501/000-023

Маркировъчна карта WMB; като карта; неразтегателни; без печат; тип закрепване чрез закопчаване; зелен www.wago.com/793-501/000-023

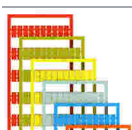

Артикул №: 793-501/000-006

Маркировъчна карта WMB; като карта; неразтегателни; без печат; тип закрепване чрез закопчаване; син www.wago.com/793-501/000-006

Артикул №: 793-501/000-005

Подлежи на промяна. Моля, обърнете внимание и на допълнителната документация на продукта!

ВАГО България ООД
Бизнес център Сердика
Бул."Акад. Иван Гешов" 2Е | Сграда 1, ет. 4, офис 417 | 1330 София
Тел.: +359 2 489 46 09 | Тел.: +359 2 489 46 10
Имейл: sales.bg@wago.com

Имате ли въпроси относно нашите продукти?
Винаги ще се радваме да получим вашето обаждане на +359 2 489 46 09.



Маркировъчна карта WMB; като карта; неразтегателни; без печат; тип закрепване чрез закопчаване; червен

www.wago.com/793-501/000-005



Артикул №: 793-501

Маркировъчна карта WMB; като карта; неразтегателни; без печат; тип закрепване чрез закопчаване; бял

www.wago.com/793-501



Артикул №: 793-501/000-024

Маркировъчна карта WMB; като карта; неразтегателни; без печат; тип закрепване чрез закопчаване; виолетов

www.wago.com/793-501/000-024

Jumpers

Jumper

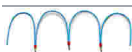

Артикул №: 210-123

Мост за обединяване на проводници; изолиран; син

www.wago.com/210-123

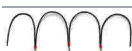

Артикул №: 210-103

Мост за обединяване на проводници; изолиран; черен

www.wago.com/210-103

Монтажна шина

Mounting accessories



Артикул №: 210-197

Стоманена носеща шина; 35 x 15 mm; 1,5 mm дебелина; дължина 2 m; с прорези; подобно на EN 60715; сребрист

www.wago.com/210-197



Артикул №: 210-198

Медна носеща шина; 35 x 15 mm; 2,3 mm дебелина; дължина 2 m; без прорези; съгласно EN 60715; цвят мед

www.wago.com/210-198

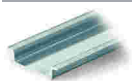

Артикул №: 210-113

Стоманена носеща шина; 35 x 7,5 mm; 1 mm дебелина; дължина 2 m; без прорези; съгласно EN 60715; сребрист

www.wago.com/210-113



Артикул №: 210-118

Стоманена носеща шина; 35 x 15 mm; 2,3 mm дебелина; дължина 2 m; без прорези; съгласно EN 60715; сребрист

www.wago.com/210-118



Артикул №: 210-112

Стоманена носеща шина; 35 x 7,5 mm; 1 mm дебелина; дължина 2 m; с прорези; съгласно EN 60715; "Ширина на отвора 25 mm; сребрист

www.wago.com/210-112



Артикул №: 210-114

Стоманена носеща шина; 35 x 15 mm; 1,5 mm дебелина; дължина 2 m; без прорези; подобно на EN 60715; сребрист

www.wago.com/210-114



Артикул №: 210-115

Стоманена носеща шина; 35 x 7,5 mm; 1 mm дебелина; дължина 2 m; с прорези; съгласно EN 60715; "Ширина на отвора 18 mm; сребрист

www.wago.com/210-115

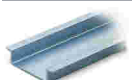

Артикул №: 210-196

Алуминиева носеща шина; 35 x 8,2 mm; 1,6 mm дебелина; дължина 2 m; без прорези; подобно на EN 60715; сребрист

www.wago.com/210-196

Подлежи на промяна. Моля, обърнете внимание и на допълнителната документация на продукта!

ВАГО България ООД
Бизнес център Сердика
Бул."Акад. Иван Гешов" 2Е | Сграда 1, ет. 4, офис 417 | 1330 София
Тел.: +359 2 489 46 09 | Тел.: +359 2 489 46 10
Имейл: sales.bg@wago.com

Имате ли въпроси относно нашите продукти?
Винаги ще се радваме да получим вашето обаждане на +359 2 489 46 09.

**Изтегляния****Documentation****Bid Text**

2001-1321/1000-413 X81 - Datei	Feb 19, 2019	xml 3,9 kB	Изтегляне
2001-1321/1000-413 docx - Datei	Aug 2, 2018	docx 15,5 kB	Изтегляне

Additional Information

Technical Section Technical explanations		pdf 2,2 MB	Изтегляне
---	--	---------------	-----------

CAD/CAE-Data**CAD data**

2D/3D Models 2001-1321/1000-413		URL	Изтегляне
---------------------------------	--	-----	-----------

CAE data

EPLAN Data Portal 2001-1321/1000-413		URL	Изтегляне
WSCAD Universe 2001-1321/1000-413		URL	Изтегляне
ZUKEN Portal 2001-1321/1000-413		URL	Изтегляне
WSCAD Universe 2001-1321/1000-413		URL	Изтегляне
EPLAN Data Portal 2001-1321/1000-413		URL	Изтегляне

Environmental Product Compliance**Compliance Search**

Environmental Product Compliance 2001-1321/1000-413 Component terminal block; 3-conductor; LED (red); 24 VDC; for DIN-rail 35 x 15 and 35 x 7.5; 1.5 mm ² ; Push-in CAGE CLAMP®; 1,50 mm ² ; gray		URL	Изтегляне
--	--	-----	-----------

Подлежи на промяна. Моля, обърнете внимание и на допълнителната документация на продукта!

ВАГО България ООД
Бизнес център Сердика
Бул."Акад. Иван Гешов" 2Е | Сграда 1, ет. 4, офис 417 | 1330 София
Тел.: +359 2 489 46 09 | Тел.: +359 2 489 46 10
Имейл: sales.bg@wago.com

Имате ли въпроси относно нашите продукти?
Винаги ще се радваме да получим вашето обаждане на +359 2 489 46 09.

Бележки за инсталиране

Conductor termination

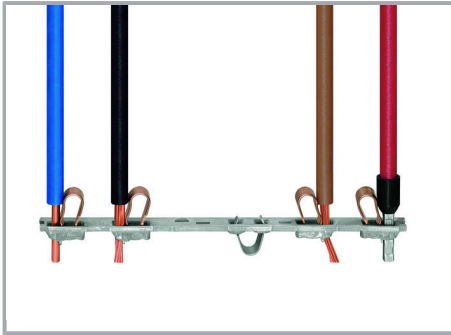

All conductor types at a glance

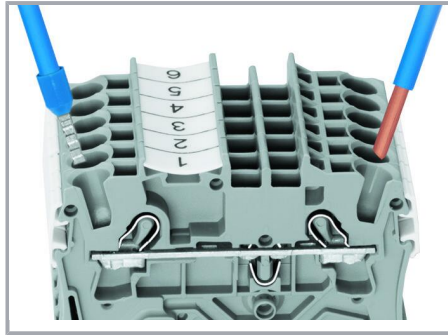

Push-in termination of solid and ferruled conductors

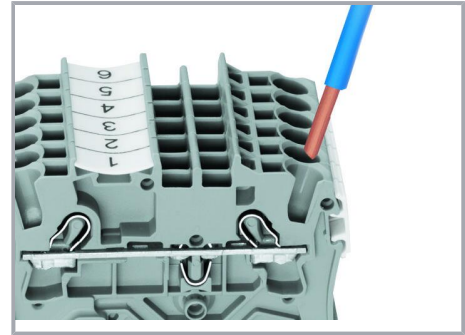

Inserting a conductor via push-in termination:

Solid conductors with cross-sections from either one size above, or up to two sizes below, the rated cross-section can be simply pushed in – no tools needed.

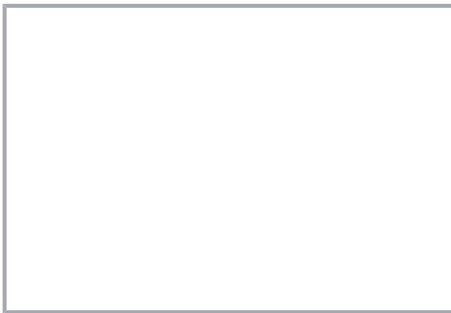

Inserting a conductor via operating tool:

Connecting fine-stranded conductors without ferrules, or small cross-sectional conductors that cannot be pushed in, is performed similarly to the original CAGE CLAMP® – just use an operating tool.

Advantage:

To open the clamp, the operating tool is inserted vertically. The conductor entry is less than 15 degrees for easier wiring.

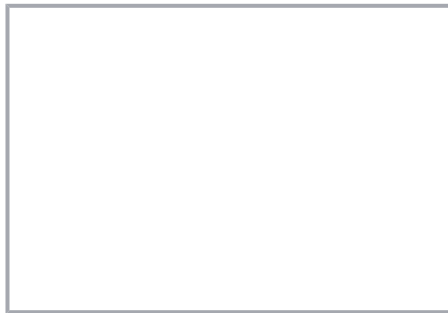

Conductor termination – insulation stop

Подлежи на промяна. Моля, обърнете внимание и на допълнителната документация на продукта!

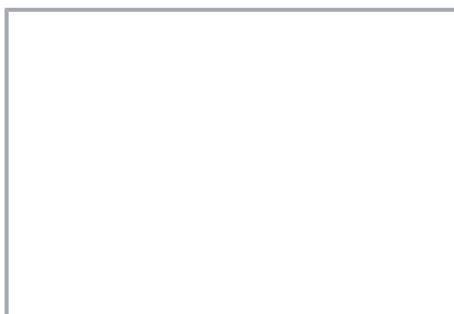

Design monitoring units (e.g., for control and operating circuits) via LED terminal blocks.

Marking

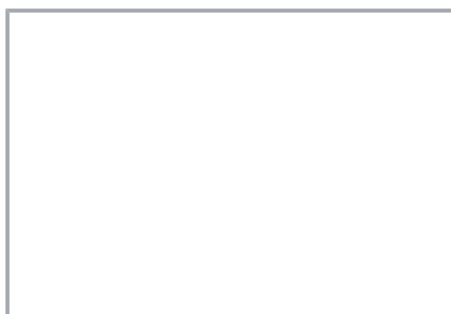
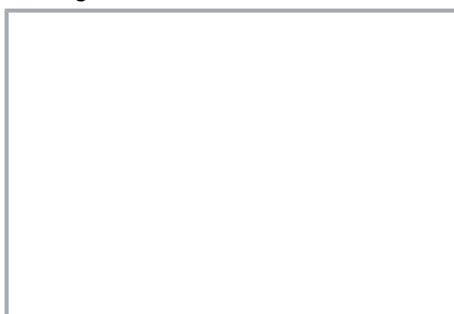

Snapping WMB inline markers into marker slots.

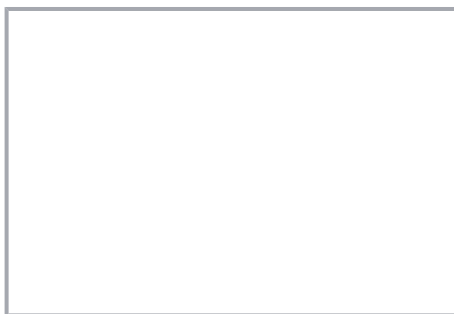

Circuit-related voltage indications can be created using the following terminal blocks:

2001-1321/1000-434 or 2001-1321/1000-413

Семейство продукти

TOPJOB® S

Подлежи на промяна. Моля, обърнете внимание и на допълнителната документация на продукта!

ВАГО България ООД
Бизнес център Сердика
Бул."Акад. Иван Гешов" 2Е | Сграда 1, ет. 4, офис 417 | 1330 София
Тел.: +359 2 489 46 09 | Тел.: +359 2 489 46 10
Имейл: sales.bg@wago.com

Имате ли въпроси относно нашите продукти?
Винаги ще се радваме да получим вашето обаждане на +359 2 489 46 09.



TOPJOB® S: In various industrial applications and modern building installations, WAGO's wide and versatile range of rail-mount terminal blocks provides more than just reliable electrical connections.

Показване на всички продукти от семейството.

Подлежи на промяна. Моля, обърнете внимание и на допълнителната документация на продукта!

ВАГО България ООД
Бизнес център Сердика
Бул."Акад. Иван Гешов" 2Е | Сграда 1, ет. 4, офис 417 | 1330 София
Тел.: +359 2 489 46 09 | Тел.: +359 2 489 46 10
Имейл: sales.bg@wago.com

Имате ли въпроси относно нашите продукти?
Винаги ще се радваме да получим вашето обаждане на +359 2 489 46 09.